

# DIATOP®

## Gebruiksaanwijzing voor de ultra auto 6

(Draadkop met vol automatisch mechanisme & toevoer van nylon draad)

### Uitleg Werking draadkop.

De Ultra auto 6 is een 2-draads draadkop geschikt voor zowel automatische als handmatige draadtoevoer. De draadkop voert automatisch de vereiste lengte nylon draad uit door de verandering in de centrifugale kracht, veroorzaakt door de verhoging of verlaging van het aantal toeren/ minuut. Voor het efficiënt maaien van week gras, moet u de ultra Auto echter tegen de grond tikken om meer draad uit te voeren. Zie de betreffende beschrijving "Gebruik".

### Aanwijzingen voor de veiligheid.

- Lees deze gebruiksaanwijzing en de gebruiksaanwijzing van uw bosmaaier/graskantmaaier zorgvuldig door en volg deze op bij het gebruik.
- Draag de juiste kleding en bescherming, bijvoorbeeld een veiligheidsbril, helm, handschoenen en laarzen, voor het gebruik van deze draadkop. Gebruik altijd de beschermkap en schouderriem van de bosmaaier tijdens de werkzaamheden. (Afb. 1)
- Controleer de Ultra Auto 6 voor ieder gebruik zorgvuldig. Vervang versleten/beschadigde onderdelen direct indien u een van de volgende punten opmerkt.
  1. openingen in de onderbol (Afb. 2)
  2. Beschadigde of gebarsten afdekking/behuizing.
  3. De limietmarkeringen (uitsparingen) op de afdekking zijn niet meer zichtbaar. (Afb. 2)
- Stop de motor alvorens de Ultra Auto te inspecteren of het nylon draad te vervangen.
- Zorg dat er geen andere personen in de buurt zijn. Er kunnen stukjes steen of andere voorwerpen van de maaier los komen en mogelijk personen bezeren.
- Gebruik de Ultra Auto niet met gereedschap voor het maaien dat een hoger toerental dan 10.000 toeren/minuut heeft.

### Gebruik.

Verhoog de snelheid van de draadkop tot ongeveer 6.000 toeren/minuut. Bij een lagere snelheid (lager dan 4.500 toeren/minuut) zal het maaien niet efficiënt worden uitgevoerd en het nylon draad niet als vereist worden doorgevoerd. Gebruik de punt van het nylon draad voor het optimaal maaien. (Afb. 5)

Voer de volgende handelingen uit indien het nylon draad niet automatisch juist wordt doorgevoerd.

1. Verlaag de snelheid tot de motor stationair draait en verhoog vervolgens tot de maximale snelheid. Herhaal deze handelingen een paar maal tot het nylon draad weer tot de juiste lengte is doorgevoerd. (Afb. 4)
2. Indien stap 1 niet werkt moet u de kop van de Ultra Auto al draaiend tegen de grond tikken om het nylon draad door te voeren. (Afb. 3)
3. Zie "Vervangen van het nylon draad" indien na stap 2 het draad nog niet goed wordt doorgevoerd.
4. Indien het draad na stap 3 nog niet goed wordt doorgevoerd, vervang dan de veren aan de hand van de beschrijving bij "vervangen van de veren".

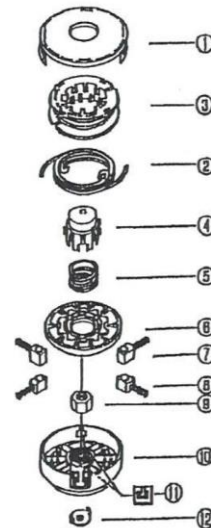

### ONDERDELEN

ONDERDEEL NUMMER	BESCHRIJVING	
① 0240	AFDEKKING	1
② 0186	NYLON DRADEN	2
③ 0060	SPOEL	1
④ 0101	ONDERBOL	1
⑤ 0062	DRUKVEER	1
⑥ 0087	NOKSCHUIF	1
⑦ 0088	SCHUIFNOK	4
⑧	NOKVEER	4
0089	Standaard (kleur;zwart) Versterkt (kleur;rood)	
⑨ 0220	MOER M10 x 1,25 lh (kleur;zilver)	1
⑩ 0238	BEHUIZING	1
⑪ 0005	OOGJE	2
⑫ 0090	BOVENPLAAT	1
*	MOER	
* 0643	M10x1.25lh (kleur;blauw)	1
* 0237	M12x1.50lh (kleur;rood)	1
* 0094	M12x1.75lh (kleur;geel)	1
*	BOUT	
* 0064	M10x1.25lh (kleur;zwart)	1
* 0065	M8x1.25lh (kleur;goud)	1

### Onderdelen

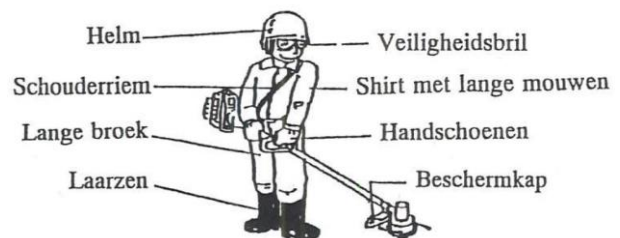

Afb. 1

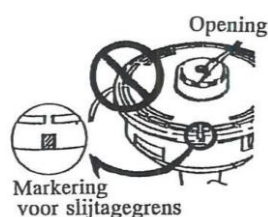

Afb. 2

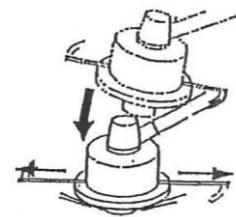

Afb. 3

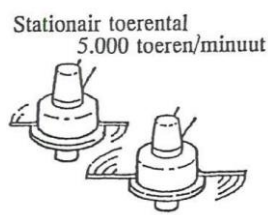

Afb. 4

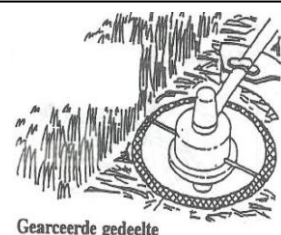

Afb. 5

### Vervangen van het nylon draad.

1. Verwijder de afdekking van de behuizing door op de twee vergrendellipjes te drukken die u aan de kant van de behuizing ziet. (Afb. 6)
2. Verwijder de onderbol en spoel van de behuizing. (Afb. 7)
3. Plaats ieder uiteinde van de twee snijdraden in ieder gat aan de binnenkant van de uitsparing bij een van de buitenste flenzen van de spoel. Plaats de draden in de geleiders van de spoel door iedere uitsparing op de flenzen. (Afb. 8)
4. Spoel de draden goed met de hand op in de richting van de pijl (LH pijl op de flens). Houd de draden gescheiden zodat ze niet over elkaar liggen (Afb. 9)
5. Laat 10 tot 15cm uitsteken en haak de uiteinden tijdelijk door een uitsparing aan de kant van de tekst op de spoel (Afb. 10)
6. Plaats de onderbol op de naaf van de behuizing, zodat deze vrijelijk op en neer tegen de drukveer kan bewegen. Plaats de spoel in de behuizing waarbij de nokken van de spoel en onderbol afwisselend in lijn liggen. (Afb. 11)
7. Haak de uiteinden van de draden van de tijdelijke bevestiging los, en voer de draden door de oogjes zodat ze uit de behuizing komen. (Afb. 12)
8. Plaats de afdekking op de behuizing, waarbij de lipjes op de afdekking in lijn zijn met de inkepingen op de behuizing. Controleer dat de afdekking goed op de behuizing is bevestigd. De buitenrand van het vergrendellipje van de afdekking en de buitenkant van de behuizing moeten gelijk liggen. (Afb. 13 en 14)



Afb. 6

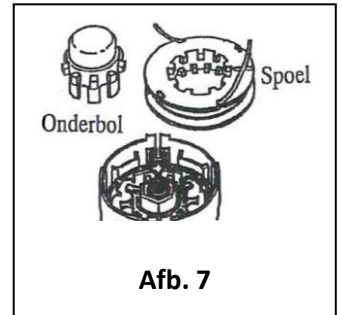

Afb. 7

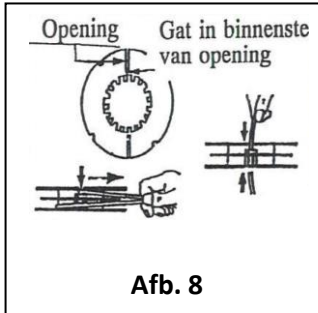

Afb. 8

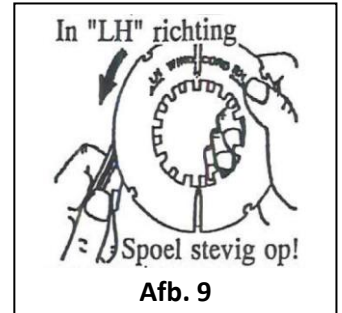

Afb. 9



Afb. 10

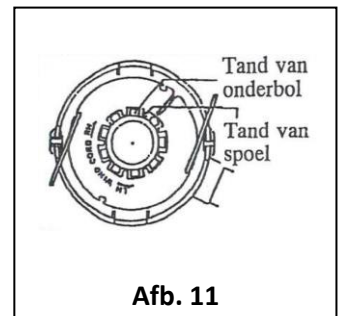

Afb. 11

### Omkeren van de nokschijf.

1. Demonteer de kop aan de hand van de aanwijzingen in "vervangen van het nylon draad" OPMERKING: De lengte voor de werking wordt langer gehouden wanneer de letter "S" op de middelste kraag van de nokschijf zichtbaar is. Met "H" wordt de lengte korter gehouden. (Afb. 16)
2. Verwijder de nokschijf door deze met een schroevendraaier omhoog te wrikken terwijl u de vergrendellipjes van de nokschijf tegenover de naaf van de behuizing naar binnen drukt. (Afb. 15)
3. Draai de nokschijf om en plaats in de behuizing zodat de schijf met de behuizing vergrendelt. Controleer dat de nokschijf met de vergrendellipjes van de nokschijf goed op zijn plaats wordt gehouden.
4. Monteer alle onderdelen aan de hand van de beschrijving. ( stap 6 t/m 8 in "vervangen van het nylon draad")

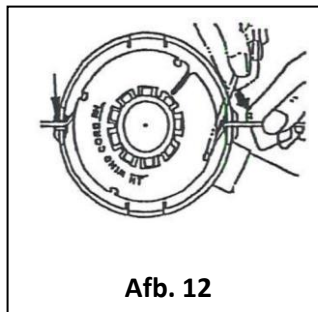

Afb. 12



Afb. 13

### Plaatsen van de veren en schuifnokken.

- Nokveren en/of schuifnokken moeten altijd als een set worden vervangen (acht onderdelen in een set). De nokveer wordt in het gat aan het uiteinde van de schuifnok gemonteerd. Zie Afb. 15 voor de juiste plaats van de schuifnokken en veren. De schuifnokken moeten vrijelijk in de geleiderkanalen kunnen bewegen.



Afb. 14



Afb. 15

### Vervangen van de onderbol.

- De onderbol zal slijten omdat deze de grond vaak raakt. Er zullen uiteindelijk openingen in de onderbol zichtbaar zijn. U moet dan de onderbol door een nieuwe vervangen.

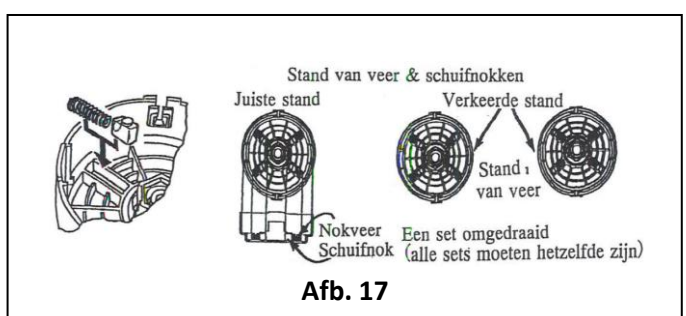

Afb. 16

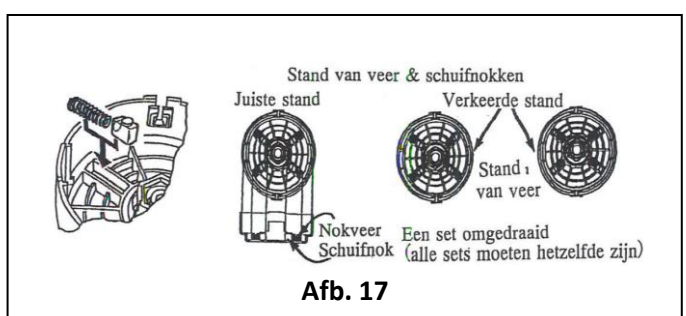

Afb. 17